

Conexión de paneles (en serie) para bombas de B4W1800-4 (4 paneles de 340W 45Voc)

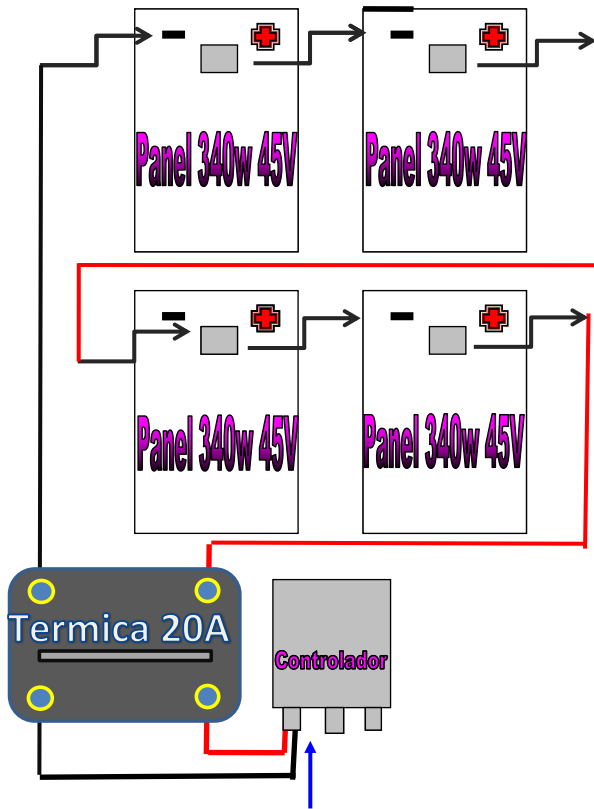

ENTRADA DE PANELES

ATENCIÓN

ES IMPRESCINDIBLE COLOCAR UNA LLAVE TERMICA ENTRE LOS PANELES Y EL CONTROLADOR PARA FACILITAR EL CONEXIONADO DE LOS BORNES.

NO MANIPULAR LOS BORNES DEL CONTROLADOR CON ENERGIA EN EL SISTEMA
TODA CONEXIÓN EN LOS BORNES TIENE QUE HACERSE CON LA LLAVE TERMICA BAJA
O CON LOS PANELES DESCONECTADOS.

CUALQUIER DAÑO A LA PLACA POR MANIPULACION DE LOS BORNES (MOTOR, SENSORES, PANELES) TENIENDO EL SISTEMA ENERGIZADO, **NO ESTARA CUBIERTO POR LA GARANTIA** .

IMPORTANTE

Los paneles colocarlos con inclinación de 40° a 45° y orientados al Norte y sin sombras.
El Cable que va del **Panel Solar al Controlador**, con distancias hasta 30 mts - Cable Multifilar . de 6mm
Si la distancia es mayor a 30 mts - Cable Multifilar 8mm.
El Cable que va del **Controlador a la Bomba** unir al chicote existente con un cable trifasico , de 3 vías. Proteger esta union con cinta Autofundente y/o spaghetti termocontraible.
Con distancias hasta 50 mts - Cable Multifilar de 4mm.
Si la distancia es mayor a 50 mts - Cable Multifilar 6mm.
Cable para los sensores, hasta 100M se recomienda de 1mm de 100M a 250M 4mm, mas de 250M consultar.

IMPORTANTE: El equipo cuenta con 1 sensor, para el deposito (Amarillo/Azul)
Colocar el sensor de Deposito (Amarillo/Azul), en la parte superior del deposito (conexión **TWL**)
Para darle un rango de trabajo a la bomba, utilice la pesa Amarilla.

DENTRO DEL AGUA, LA BOMBA PUEDE ESTAR SUMERGIDA HASTA 90 MT.

El Controlador, si queda a la intemperie, colocarlo en una caja estanca (lluvia, hormigas).
IMPORTANTE: Cuidado con las **HORMIGAS**. Sellar las entradas de la caja estanca de forma de impedir la entrada de hormigas o insectos que dañen el circuito o cableado interno.

PRESOSTATO: En caso de usar un presostato para cortar el llenado del deposito, usar un presostato NC (normal cerrado) y conectarlo en **TWL**

Sera necesario poner una valvula de no retorno en la linea, antes del presostato .
Tambien sera necesario usar un manometro para saber la precion en la linea y regular el presostato, una valvula con foltador en el tanque para indicar el llenado del mismo.
Se recomienda usar una hidroesfera para mantener la precion en la linea (recordar que la hidroesfera se debe rellenar con aire comprimido por la parte superior)
Normalmente las hidroesferas de 24l se rellenan con un maximo de 30Lb o 13KG

NOTA: ESTA BOMBA ESTA DISEÑADA PARA BOMBEO DE AGUA LIMPIA. EL CONTENIDO DE ARENA, LIMO, TIERRA Y OTRAS PARTICULAS PUEDE DISMINUIR LA VIDA UTIL DE LA MISMA



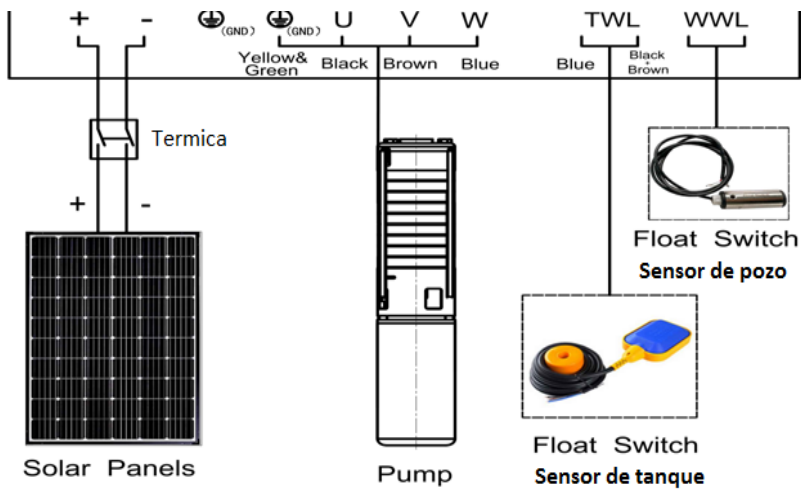

CODIGOS DE FALLA

CDG	Explicar	Razones y soluciones
P50	Protección de bajo voltaje	Bajo el voltaje requerido
P51	Protección de alta presión	El voltaje excede los requisitos
P48	Protección seca	Pozos de agua de baja potencia WWL "cerrado".
P45	El tanque está lleno	El tanque está lleno, TWL está "abierto".
P02	Protección PFC	Falla de PCB, necesita volver a la inspección de fabrica
P09	U sobrecorriente de fase	Controlador U salida de sobrecorriente
P10	V sobrecorriente de fase	Salida de sobrecorriente de fase V del controlador
P11	W sobrecorriente de fase	Sobrecorriente de salida de fase del controlador W
P43	Falta de protección de fase	Pérdida de fase de salida del controlador; El circuito entre el motor y el controlador esta suelto. El cable está dañado y necesita ser reemplazado. El motor puede estar dañado. Verifique la resistencia del motor cada 2 UVW y no permita más del 15%
Página 44	Protección contra cortocircuitos	El cable o terminal entre el motor y el controlador esta cortocircuito; Daño del motor o del cable;
P46	Protección de pérdida	La bomba está bloqueada o obstruida; Retire la mermelada Verifique que la conexión entre el cuerpo de la bomba y el motor sea suave; Los cojinetes del motor están dañados y los cojinetes deben ser reemplazados
P60	Controlador de alta temperatura	Mantenga una buena ventilación y disipación de calor cerca del controlador
P20	Ventilador anormal	Ventilador dañado o atascado; Retire el bloqueo o reemplace el ventilador
E10	Falla de los componentes de PCB	Daño de PCB, necesita volver a la inspección de fabrica
E00	Entrada de alimentación de CA O pierde motivación	Solo se permite la entrada de energía de DC; El voltaje de entrada no es estable

Sensor de tanque

Conexión : TH - COM



Sensor de Pozo

Conexión : WEL - COM

