

### Conexión de paneles para bomba 4 PANELES 330W

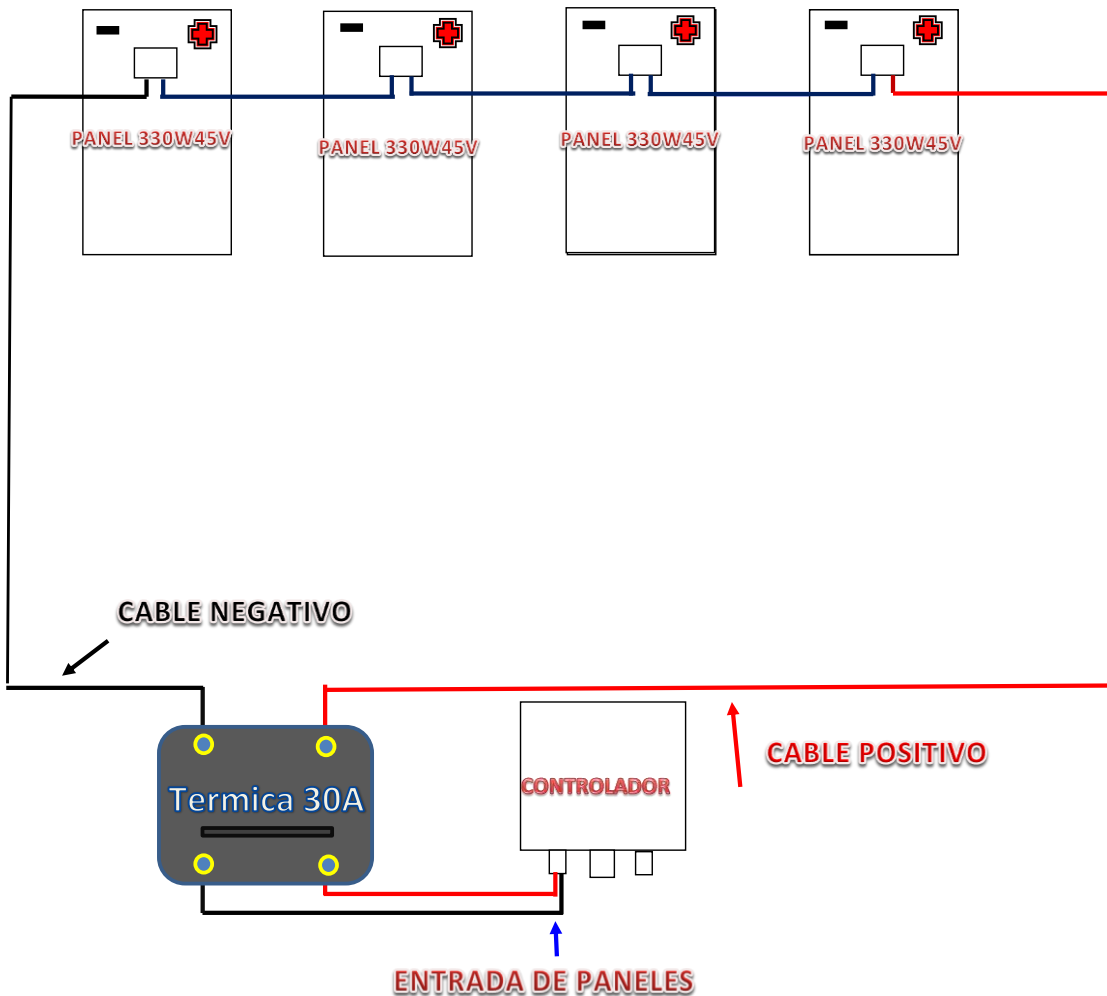

### ATENCIÓN

ES IMPRESCINDIBLE COLOCAR UNA LLAVE TERMICA ENTRE LOS PANELES Y EL CONTROLADOR PARA FACILITAR EL CONEXIONADO DE LOS BORNES.

**NO MANIPULAR LOS BORNES DEL CONTROLADOR CON ENERGIA EN EL SISTEMA**  
TODA CONEXIÓN EN LOS BORNES TIENE QUE HACERSE CON LA LLAVE TERMICA BAJA  
O CON LOS PANELES DESCONECTADOS.

CUALQUIER DAÑO A LA PLACA POR MANIPULACION DE LOS BORNES ( MOTOR, SENSORES, PANELES) TENIENDO EL SISTEMA ENERGIZADO, **NO ESTARA CUBIERTO POR LA GARANTIA** .

**TOMA DE TIERRA:** SE RECOMIENDA USAR UNA TOMA DE TIERRA PARA PROTEGER AL USUARIO EN CASO DE FUGAS EN 220V (VARILLA DE COBRE CONECTADO AL BORNE DE TIERRA)

### **IMPORTANTE**

Los paneles colocarlos con inclinación a 45° y orientados al Norte y sin sombras.

El Cable que va del **Panel Solar al Controlador**, con distancias hasta 50 mts - Cable Multifilar . de 6mm

Si la distancia es mayor a 60 mts - Cable Multifilar 8mm.

El Cable que va del **Controlador a la Bomba** unir al chicote existente con un cable trifasico , de 3 vias.

Con distancias hasta 40 mts - Cable Multifilar de 4 mm<sup>2</sup> de sección (superplastico 3x4)

Si la distancia es de 40 a 80 mts - Cable Multifilar 6 mm<sup>2</sup> de sección (superplastico 3x6)

Cable para los sensores, hasta 100M se recomienda de 2mm, de 100M a 250M 4mm, mas de 250M consultar.

En caso de utilizar un generador electrico, este debe de ser monofasico 220v de 3.kw (minimo)

**IMPORTANTE:** Cuidado con las **HORMIGAS**. Sellar las entradas de la caja estanca de forma de impedir la entrada de hormigas o insectos que dañen el circuito o cableado interno.

El Controlador, si queda a la intemperie, colocarlo en una caja estanca (lluvia, hormigas).

DENTRO DEL AGUA, LA BOMBA PUEDE ESTAR SUMERGIDA HASTA 90 MT.

### **IMPORTANTE:**

**EL DIAMETRO DE LA CAÑERIA**, VA A DEPENDER: DE LA **ALTURA VERTICAL**( EN MTS) ENTRE LA BOMBA Y EL DEPOSITO; DEL **TRASLADO LATERAL** ( EN MTS) ENTRE EL POZO Y EL DEPOSITO ; Y DEL **VOLUMEN DE AGUA** ( LTS/HORA) QUE SE ESTE TRASLADANDO EN ESE TRASLADO LATERAL.

FAVOR CONSULTAR CON VENTAS/ SERVICIO TECNICO, TABALA POR PERDIDAS DE ROZAMIENTO, PARA DIMENSIONAR CAÑERIA IDEAL.

**NOTA:** ESTA BOMBA ESTA DISEÑADA PARA BOMBEO DE AGUA LIMPIA. EL CONTENIDO DE ARENA, LIMO, TIERRA Y OTRAS PARTICULAS PUEDE DISMINUIR LA VIDA UTIL DE LA MISMA